

Instrukcja składania ościeżnic z dostawką stałą w systemie aluminiowym Termo

1 Skompletowanie zestawu montażowego

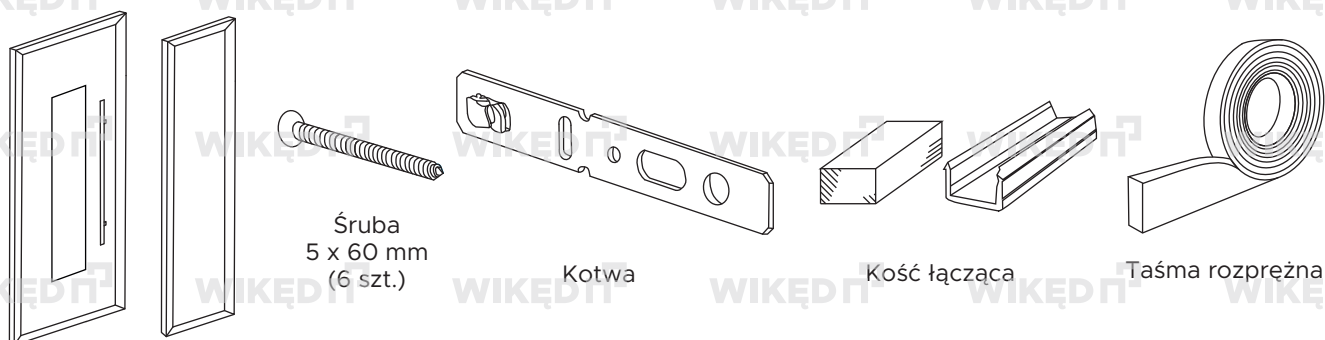

2 Transport do klienta

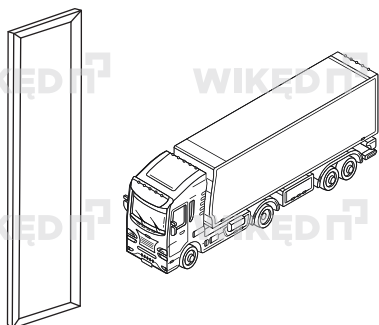

3 Montaż kości łączącej

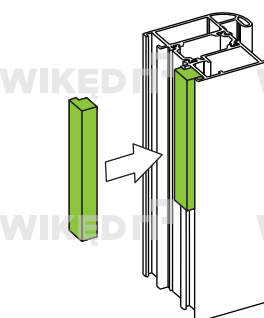

4 Montaż taśmy rozprężnej

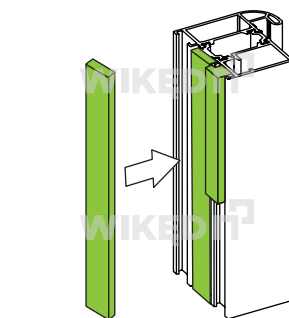

5 Złożenie dostawki stałej

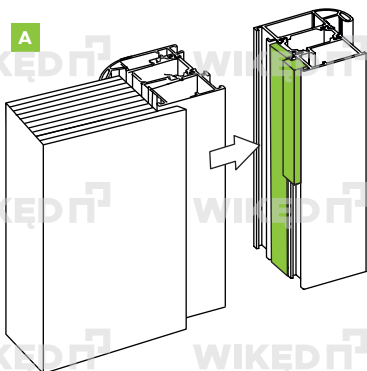

6 Składanie dostawki stałej

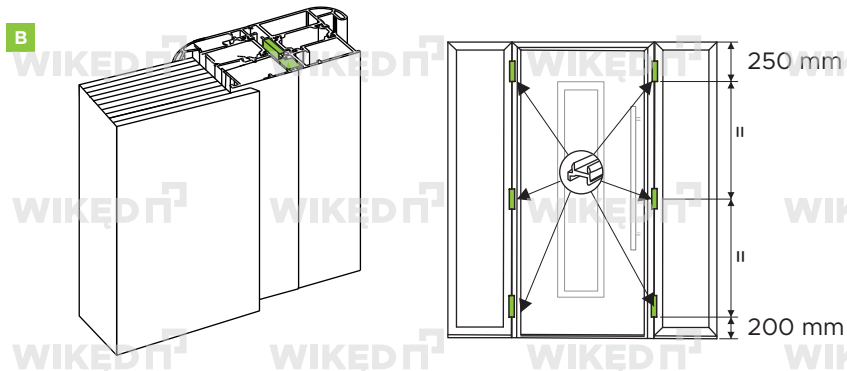

Instrukcja składania ościeżnicy i naświetli w systemie aluminiowym Termo

7 Składanie dostawki stałej

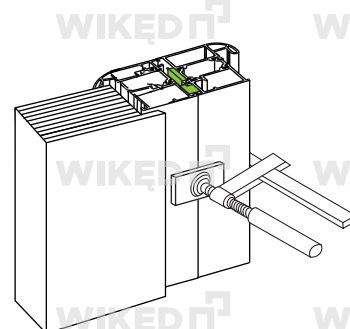
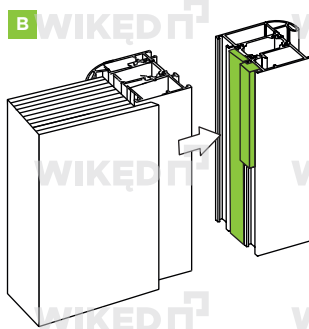
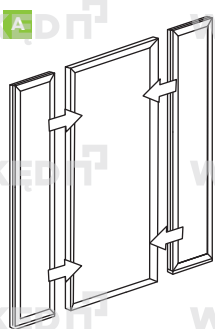

8 Łączenie dostawki stałej z ościeżnicą

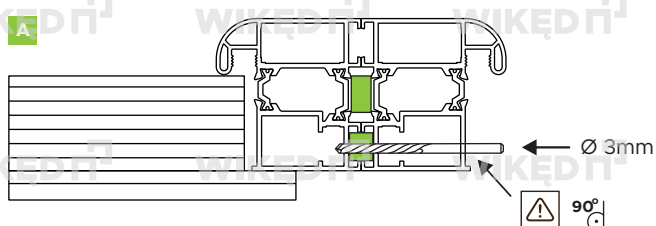

Pierwsze nawierty ościeżnicy i ramy dostawki wykonujemy wiertłem Ø 3mm.

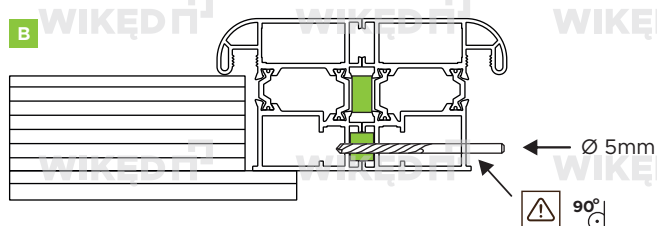

Otwory w ościeżnicy poprawiamy wiertłem Ø 5mm.



Prawidłowe skręcenie od strony ościeżnicy.

9 Rozmieszczenie kotew montażowych

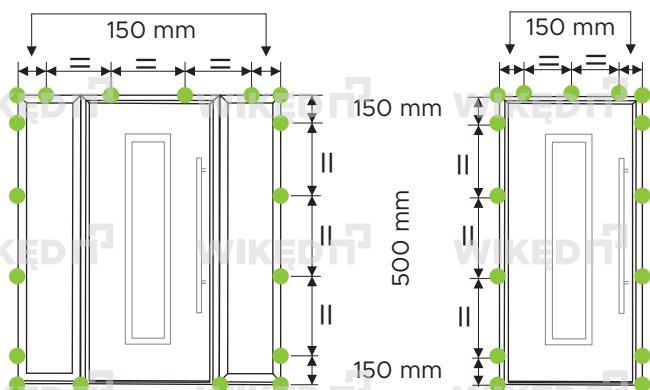

⚠ Kotwienie dolnej belki dostawki stałej tylko w przypadku braku poszerzenia podprogowego.

