

## Instrukcja składnia ościeżnicy i naświetli w systemie aluminiowym Termo

### 1 Zestaw montażowy

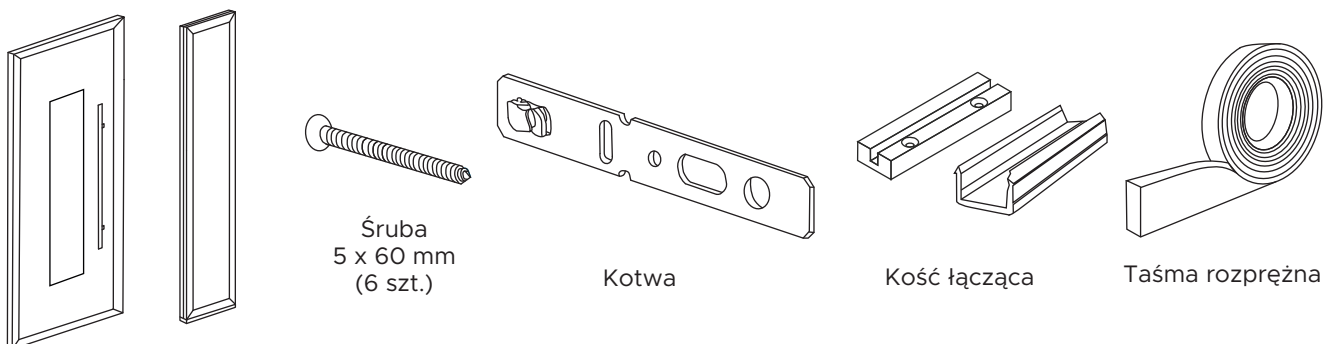

### 2 Transport do klienta

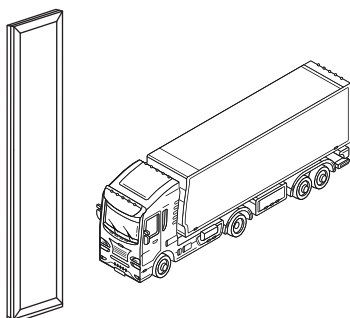

### 3 Demontaż uszczelki

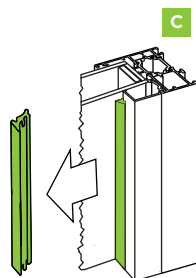

### 4 Demontaż listw przyszczbowych

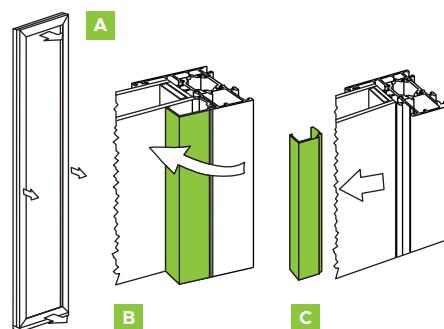

### 5 Demontaż wkładu szybowego

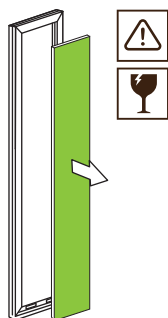

### 6 Montaż kości łączącej

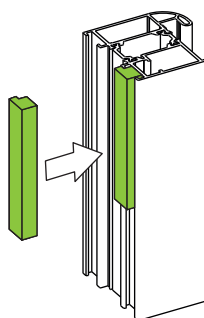

### 7 Montaż taśmy rozprężnej

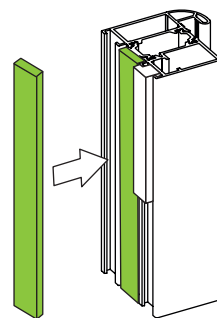

## Instrukcja składania ościeżnicy i naświetli w systemie aluminiowym Termo

### 8 Rozmieszczenie taśmy rozprężnej

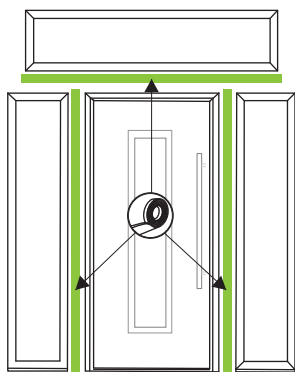

### 9 Rozmieszczenie kości łączącej

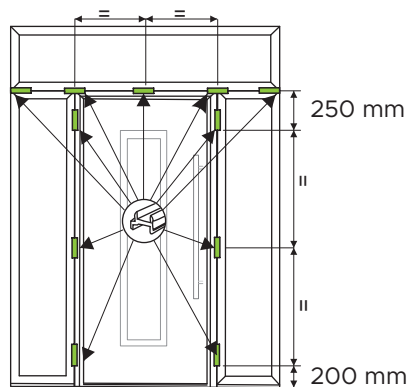

### 10 Składanie naświetli

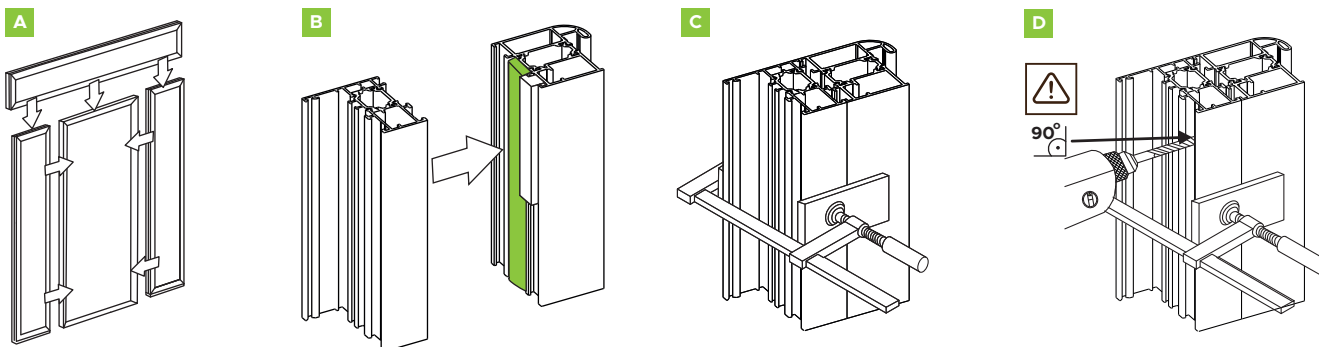

### 11 Łączenie naświetla z ościeżnicą

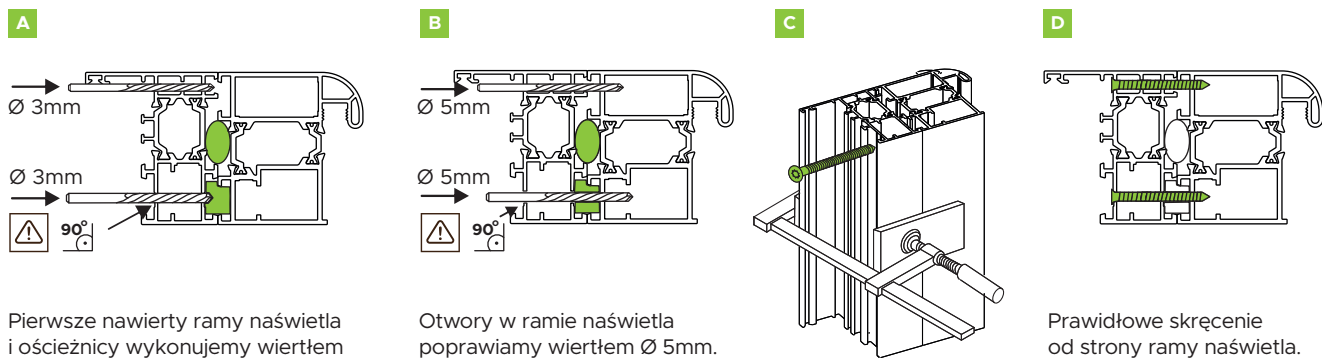

## Instrukcja składania ościeznicy i naświetli w systemie aluminiowym Termo

### 12 Rozmieszczenie śrub łączących

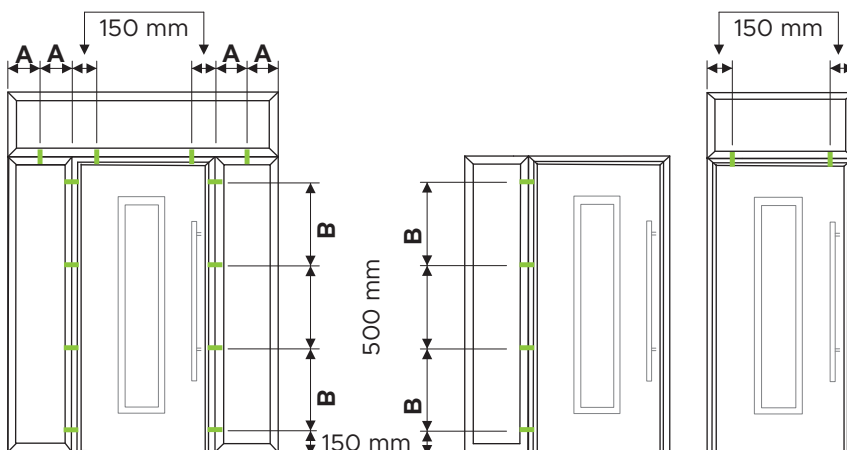

### 13 Rozmieszczenie kotew montażowych

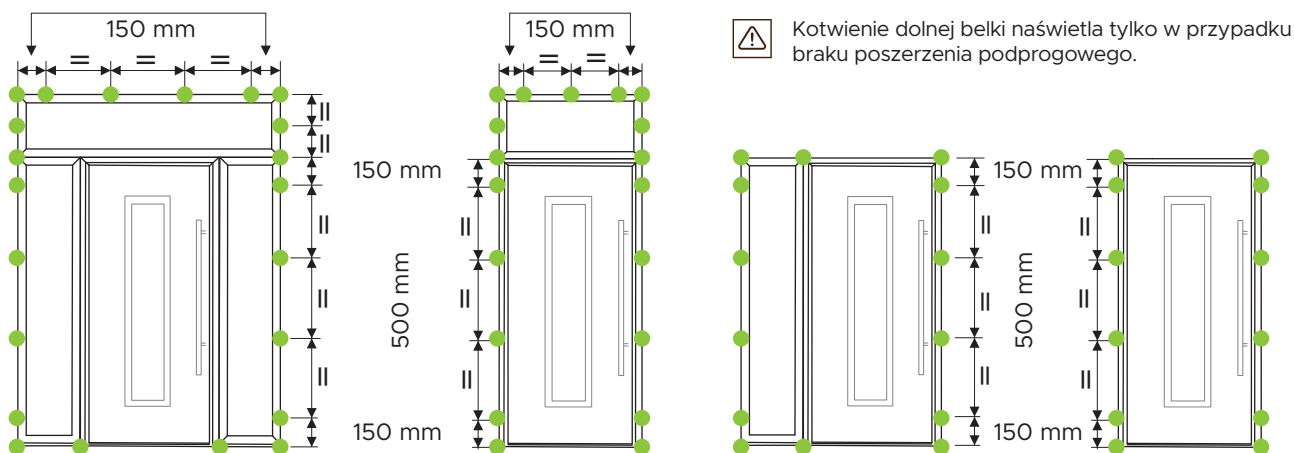

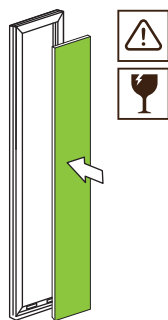

### 14 Montaż pakietu szybowego



### 15 Montaż podkładek szybowych



-  Podkładki do demontażu
-  Podkładki do pozostawienia