

## Instrukcja składania ościeżnicy i naświetli w systemie ALU-HYBRID

### Zestaw montażowy

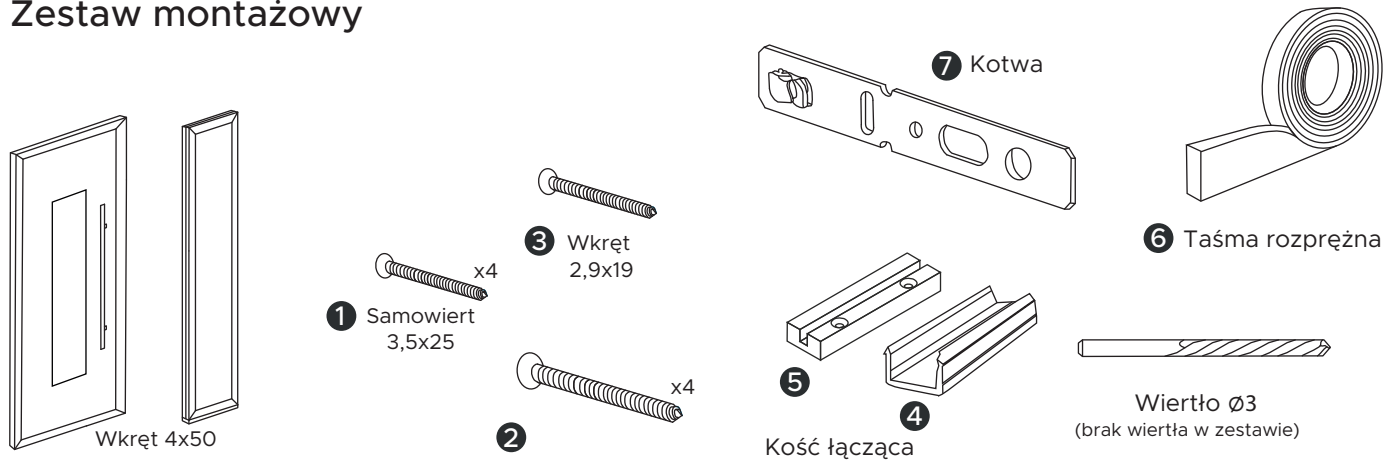

**2** Demontaż uszczelki w naświetlu

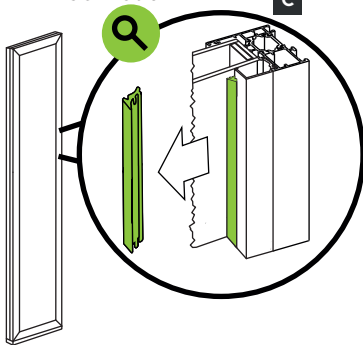

**3** Demontaż listw przyszczbowych w naświetlu

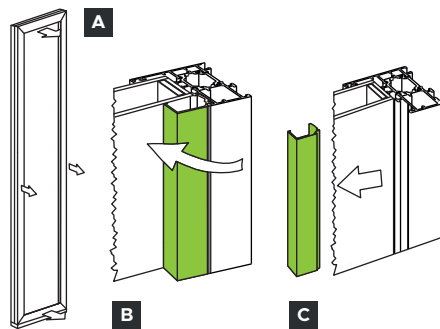

**4** Demontaż wkładu szybowego w naświetlu

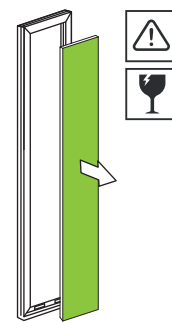

**6** Rozmieszczenie taśmy rozprężnej

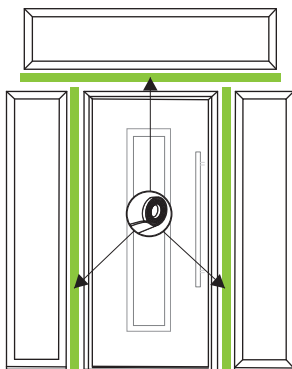

**7** Rozmieszczenie kości łączącej

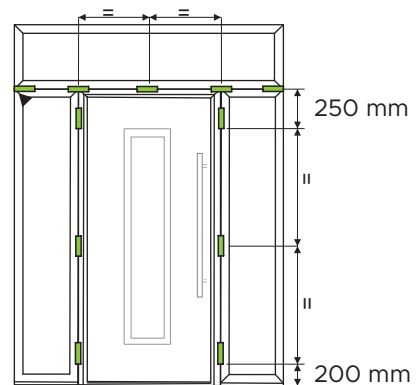

## Instrukcja składania ościeżnicy i naświetli w systemie ALU-HYBRID

### 8 Składanie naświetli

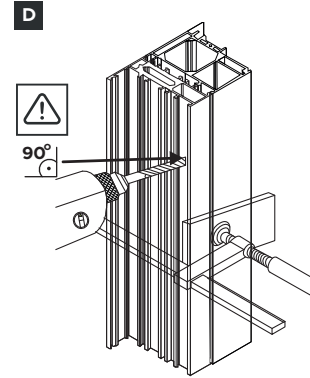
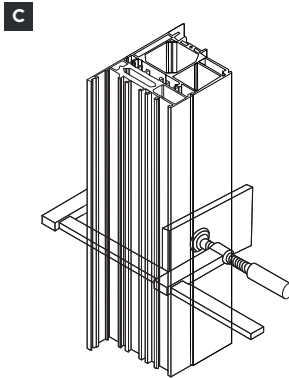
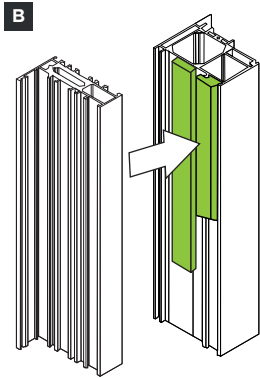

### 9 Łączenie naświetla z ościeżnicą

#### Dla drzwi otwieranych do wewnątrz

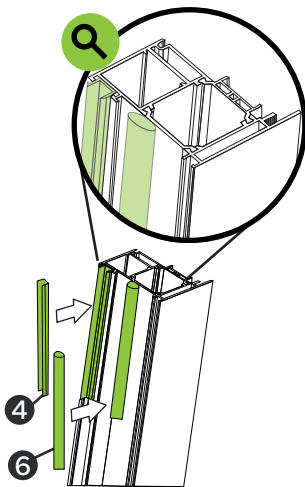

#### B Dla drzwi otwieranych do wewnątrz

Pierwsze nawierty ramy naswietla i ościeżnicy wykonujemy wiertłem  $\varnothing$  3mm.

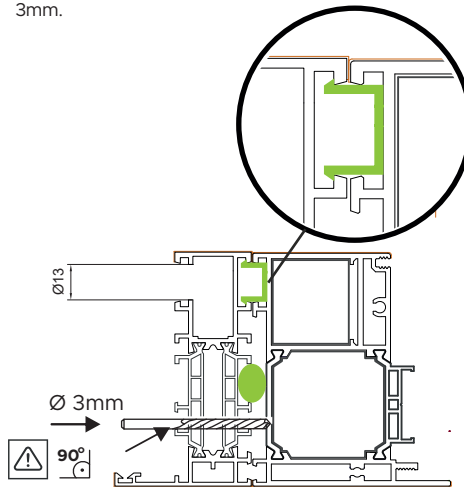

Prawidłowe skrócenie od strony ramy naswietla przy użyciu wkrętów 1 i 2.

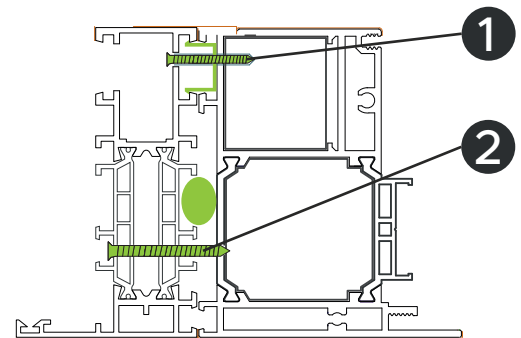

#### Dla drzwi otwieranych na zewnątrz

Uwaga na prawidłowe ułożenie kości łączących

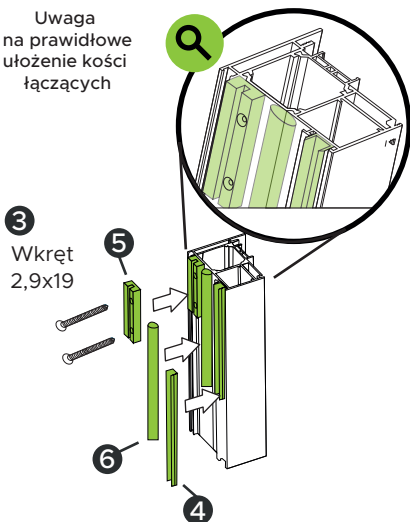

#### C Dla drzwi otwieranych do zewnątrz

Pierwsze nawierty ramy naswietla i ościeżnicy wykonujemy wiertłem  $\varnothing$  3mm.

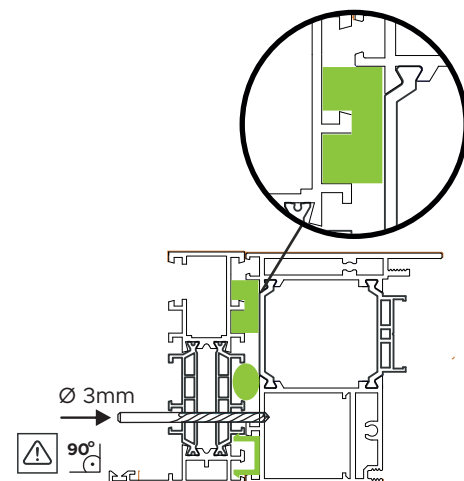

Prawidłowe skrócenie od strony ramy naswietla przy użyciu wkrętów 1 i 2.

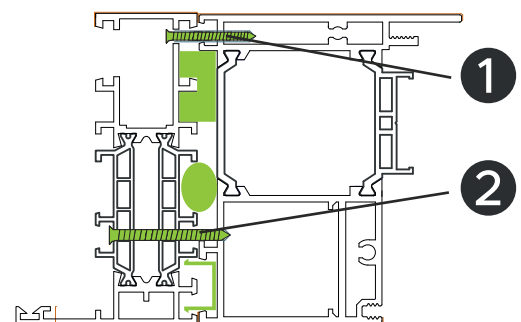

## Instrukcja składowania ościeżnicy i naświetli w systemie ALU-HYBRID

### 10 Rozmieszczenie śrub łączących

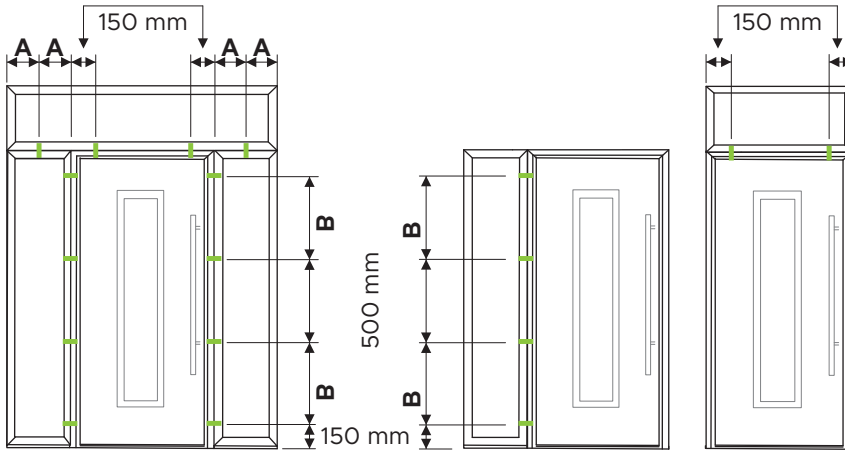

### 11 Rozmieszczenie kotew montażowych

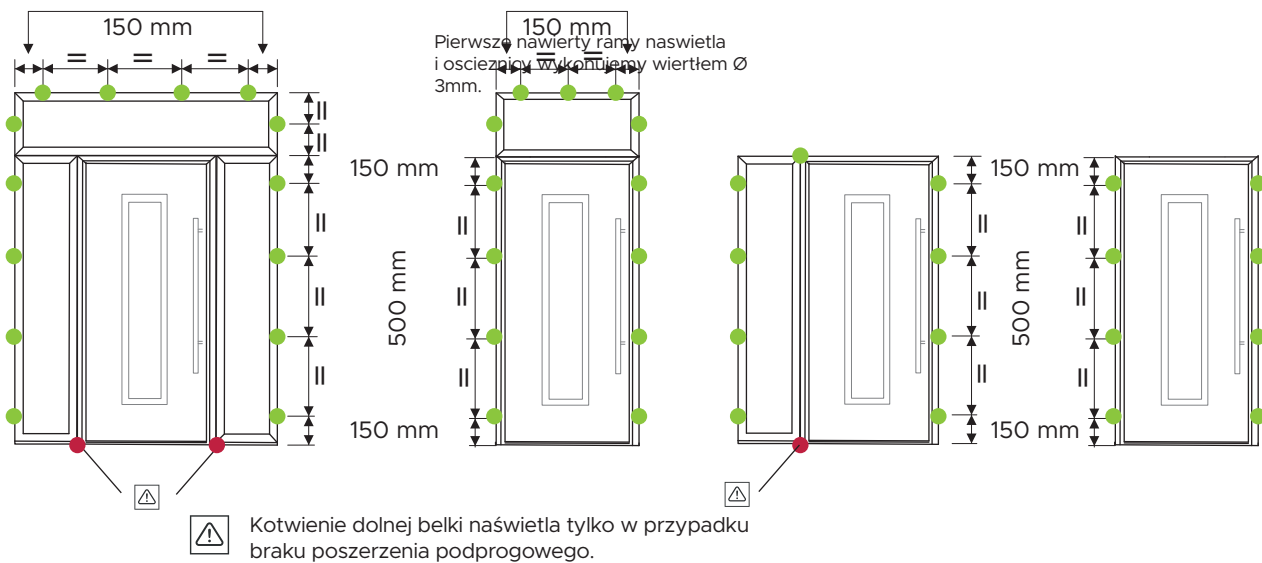

### 12 Montaż pakietu szybowego

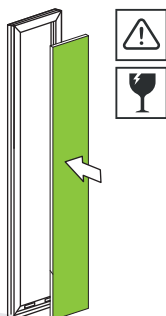

### 13 Montaż podkładek szybowych

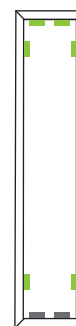

- █ Podkładki do demontażu
- █ Podkładki do pozostawienia